

D/ Packaging Line Cross Slicer Hi-cap

High capacity slice and packaging solution for (semi-)industrial bakeries

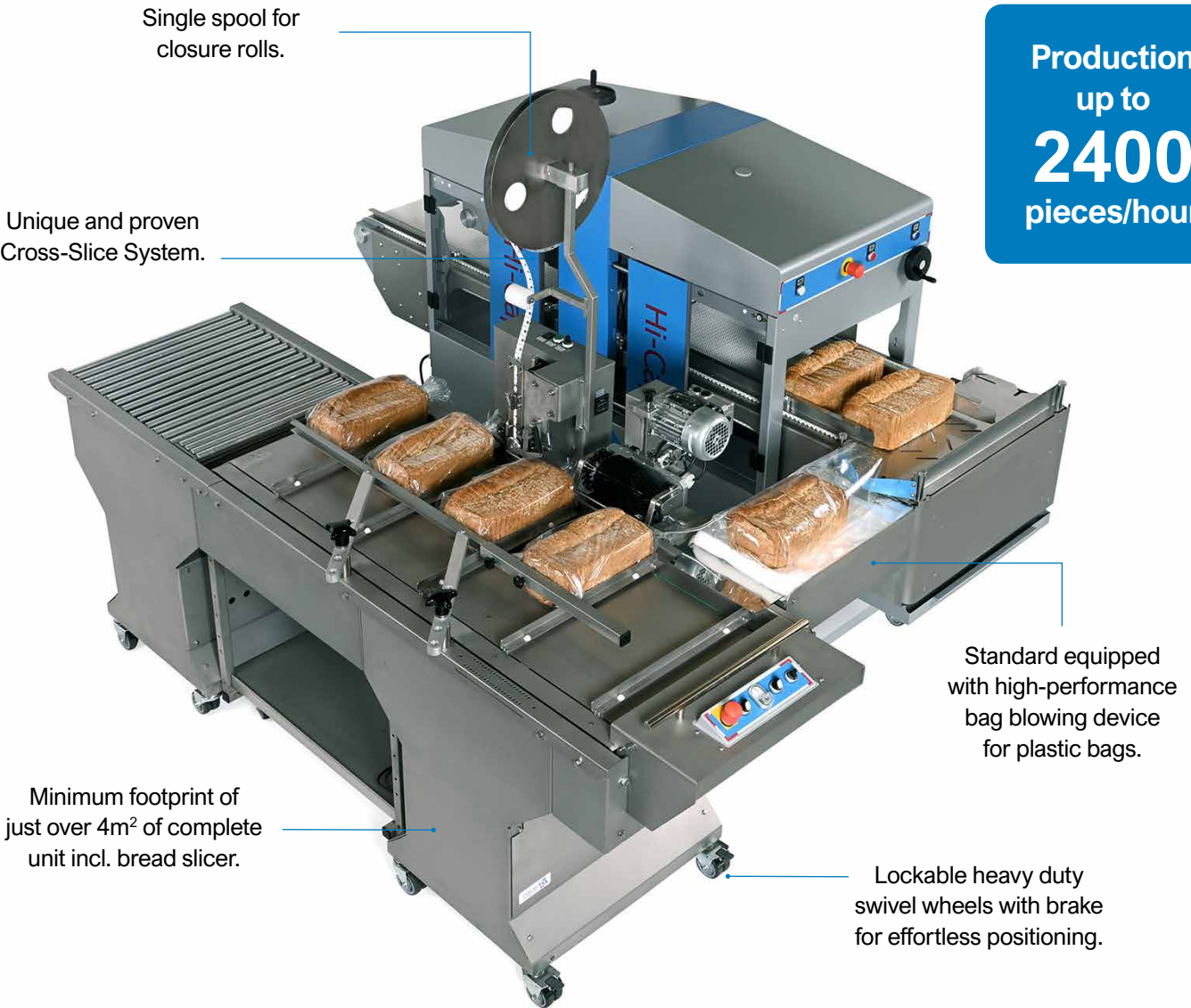

Brush roll for flattening the bag before closing.



After slicing of the bread, a bag blowing device automatically opens the plastic bag.



Bag closure with clip, clipband or tape.

D/ Packaging Line Cross Slicer Hi-cap

Semi-automatic packaging line perfectly completing the fully automatic D/ Cross Slicer Hi-cap

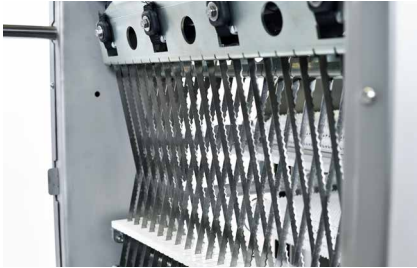

Bread is cut with Daub's unique and proven Cross-Slice System that cuts bread under an angle with a longer stroke of the blades resulting in faster slicing (even fresh bread) and long durability of the blades.



Daub bread slicers are well-known for high productivity and accurate slicing results for all kinds of bread incl. hard crust bread, dark rye or soft fruit bread.

- Semi-automatic packaging conveyor with bag closing system in combination with a D/Cross Slicer Hi-cap
- Complete unit comprises a bread slicer, bag blower table and horizontal conveyor line with bag closing system
- Conveyor line can be placed on both right or left side of the bread slicer
- Bag closure with clip, clipband or tape
- Max. capacity of 2,400 breads per hour
- Minimum footprint of just over 4m² of complete unit incl. bread slicer
- Standard equipped with lockable swivel wheels for effortless positioning
- Brush roll for flattening the bag before closing
- Single spool for closure rolls
- Bread slicer and packaging conveyor can be operated separately
- Available in U or Z configuration

Options

- Date printer

D/ Packaging Line Cross Slicer Hi-cap – clip closing. Power 2.0 kW, 1-phase*, 0.6 kW, 1-phase**, net weight 960 kg. WxDxH 200 x 260 x 190 cm

D/ Packaging Line Cross Slicer Hi-cap – clipband closing. Power 2.0 kW, 1-phase*, 0.6 kW, 1-phase**, net weight 1040 kg. WxDxH 200 x 260 x 157 cm

* D/ Cross Slicer 208, ** Conveyer with bag closing system



D/ Packaging Line Cross Slicer Hi-cap

High capacity slice and packaging solution for (semi-)industrial bakeries

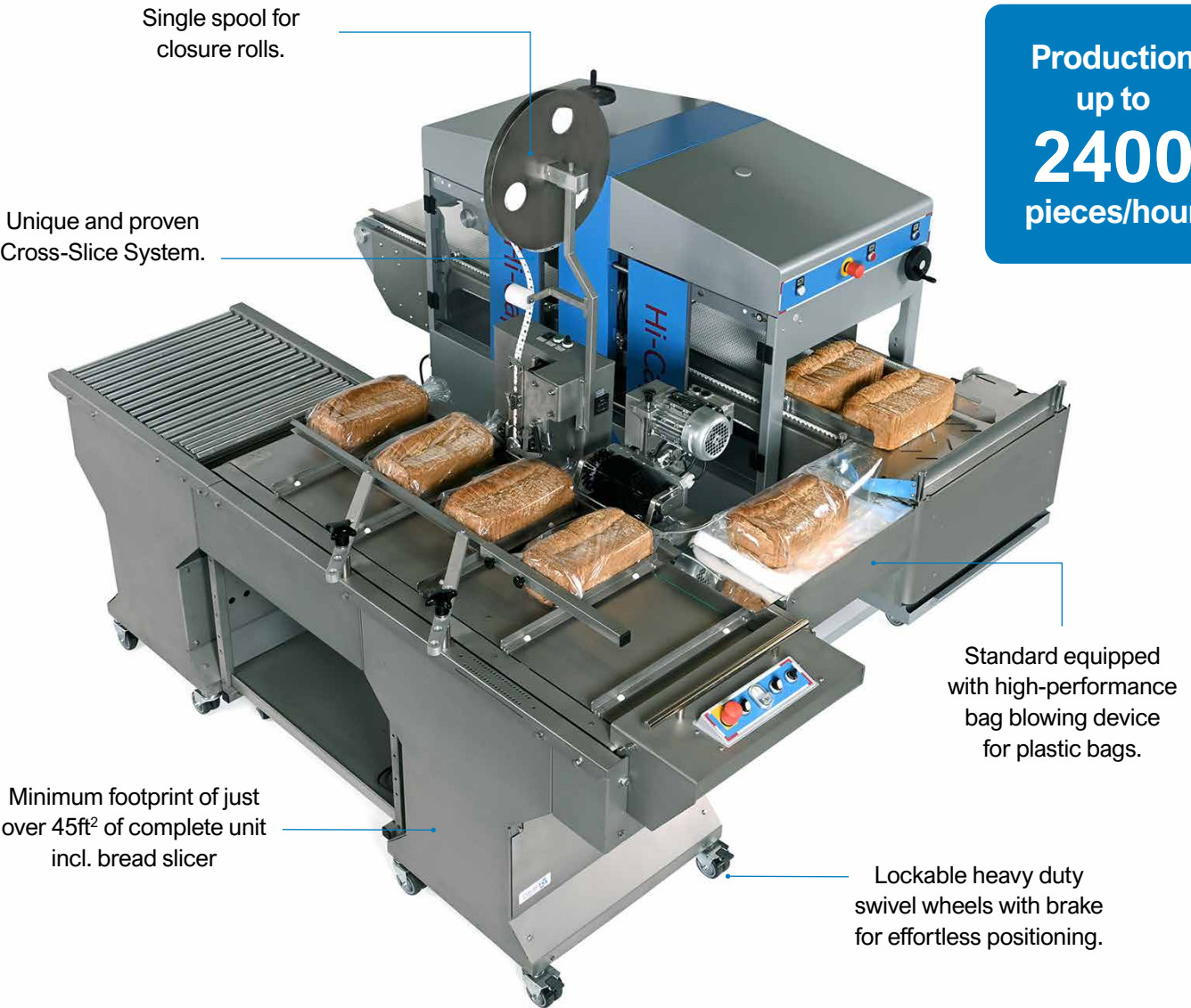

Brush roll for flattening the bag before closing.



After slicing of the bread, a bag blowing device automatically opens the plastic bag.



Bag closure with clip, clipband or tape.

D/ Packaging Line Cross Slicer Hi-cap

Semi-automatic packaging line perfectly completing the fully automatic D/ Cross Slicer Hi-cap

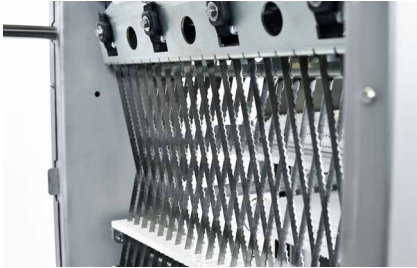

Bread is cut with Daub's unique and proven Cross-Slice System that cuts bread under an angle with a longer stroke of the blades resulting in faster slicing (even fresh bread) and long durability of the blades.



Daub bread slicers are well-known for high productivity and accurate slicing results for all kinds of bread incl. hard crust bread, dark rye or soft fruit bread.

- Semi-automatic packaging conveyor with bag closing system in combination with a D/Cross Slicer Hi-cap
- Complete unit comprises a bread slicer, bag blower table and horizontal conveyor line with bag closing system
- Conveyor line can be placed on both right or left side of the bread slicer
- Bag closure with clip, clipband or tape
- Max. capacity of 2,400 breads per hour
- Minimum footprint of just over 45ft² of complete unit incl. bread slicer
- Standard equipped with lockable swivel wheels for effortless positioning
- Brush roll for flattening the bag before closing
- Single spool for closure rolls
- Bread slicer and packaging conveyor can be operated separately
- Available in U or Z configuration

Options

- Date printer

D/ Packaging Line Cross Slicer Hi-cap – clip closing. Power 2.0 kW, 1-phase*, 0.6 kW, 1-phase**, net weight 2116 lbs. WxDxH 79" x 102" x 75"

D/ Packaging Line Cross Slicer Hi-cap – clipband closing. Power 2.0 kW, 1-phase*, 0.6 kW, 1-phase**, net weight 2293 lbs. WxDxH 79" x 102" x 62"

* D/ Cross Slicer 208, ** Conveyer with bag closing system



D/ Verpakkingslijn Cross Snijder Hi-cap

Hoog volume snij- en verpakkingsoplossing voor (middel)grote bakkerijen

Eenvoudige spoel voor band met sluitmateriaal

Uitgerust met Daub's uniek snijsysteem van kruisend snijdende messen

Tot
2400
stuks/uur

Benodigd slechts een klein oppervlakte van iets meer als 4m²

Standaard met zakopblazer voor het verpakken van brood in plastic zakken

Zwenkwielen met rem maken de machine makkelijk verplaatsbaar



Borstelrol voor het plat maken van de zak voor het sluiten.



Een geïntegreerde zakopblazer aan de uitvoertafel is standaard.



Zaksluitsysteem met clip, clipband of tape.

D/ Verpakkingslijn Cross Snijder Hi-cap

Perfekte aanvulling op D/ Cross Snijder Hi-cap; een semi-automatische verpak- en sluitmachine



Het brood wordt gesneden met het unieke, door Daub ontwikkelde, Cross-Slice Systeem. De messen snijden het brood onder en hoek met extra lange snijslag waardoor sneller gesneden kan worden (zelfs vers brood) en de standtijd ook langer is.



De D/ Cross Snijders van Daub staan bekend om de hoge kwaliteit en optimale snijresultaten bij alle soorten brood incl. rogge- en vruchtenbrood.

- Half-automatische verpakkingslijn met zaksluitsysteem in combinatie met een D/ Cross Snijder Hi-cap
- De complete eenheid bestaat uit een broodsnijder, zakopblazer, transportbaan en zaksluitsysteem
- Transportbaan en zaksluitsysteem kunnen zowel links als rechts van de broodsnijder geplaatst worden
- Zaksluitsysteem met clip, clipband of tape
- Snijdt en verpakt tot max. 2.400 broden per uur
- Benodigd slechts een klein oppervlakte van iets meer als 4m2
- Standaard voorzien van zwenkwielen met rem en daardoor makkelijk verplaatsbaar
- Borstelrol voor het plat maken van de zak voor het sluiten
- Eenvoudige spoel voor band met sluitmateriaal
- Broodsnijder en verpakkingslijn kunnen apart gebruikt worden
- Verkrijgbaar in U of Z opstelling

Opties

- Datum printer

D/ Verpakkingslijn Cross Snijder Hi-cap - clip sluiting. Vermogen 2,0 kW, 1-fase*, 0,6 kW 1-fase**, netto gewicht 960 kg. BxDxH 200 x 260 x 190 cm

D/ Verpakkingslijn Cross Snijder Hi-cap - clipband sluiting. Vermogen 2,0 kW, 1-fase*, 0,6 kW 1-fase**, netto gewicht 1040 kg. BxDxH 200 x 260 x 157 cm

*D/ Cross Snijder Hi-cap, **Transportbaan met zakkensluiters



D/X Ligne d'emballage trancheuse Hi-cap

Solution de tranchage et d'emballage de grande capacité pour les boulangeries (semi-)industrielles

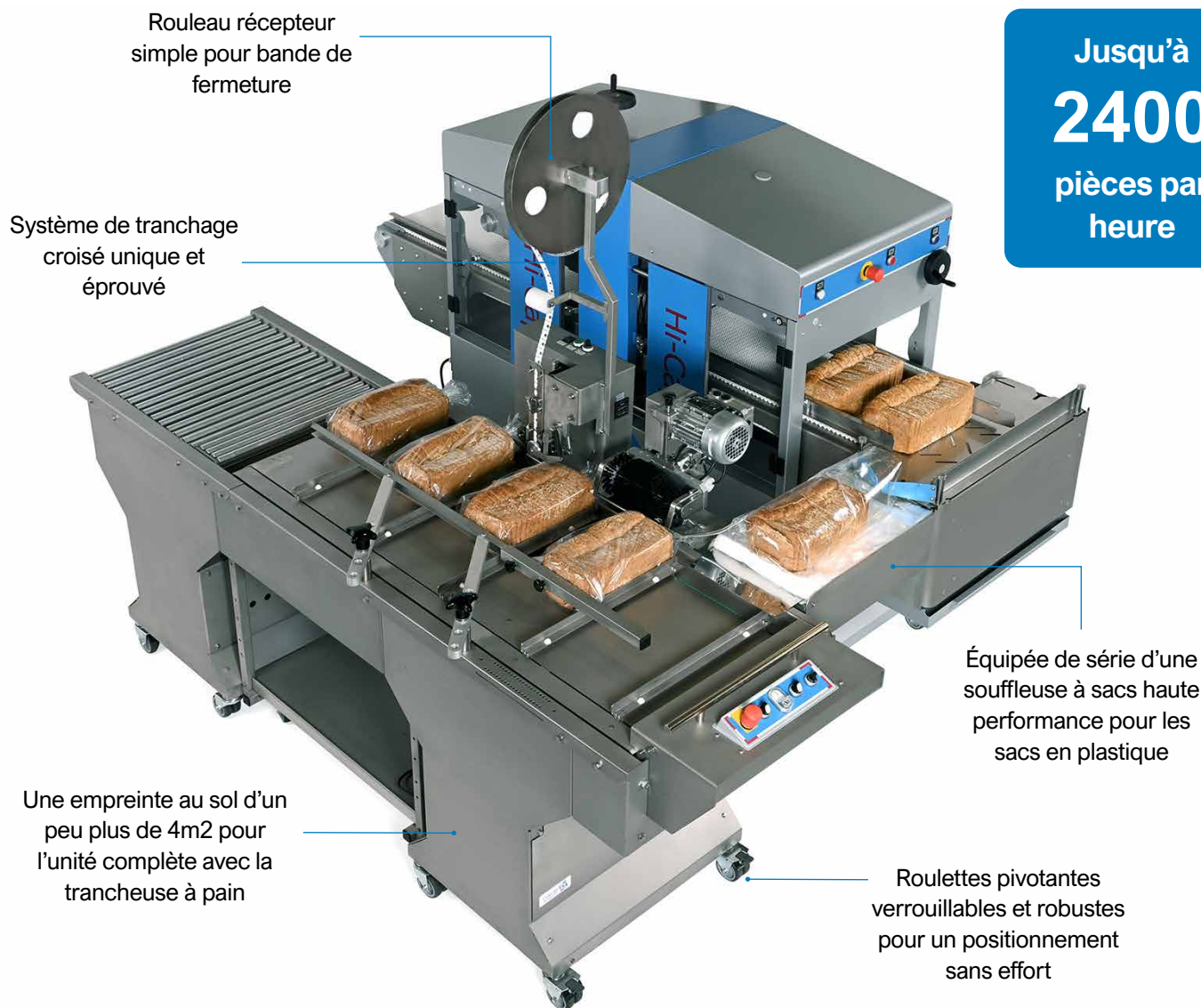

Brosse à rouleaux pour lisser le sac avant la fermeture.



Après le tranchage du pain, une souffeuse à sacs ouvre le sac en plastique en le gonflant d'air.



Fermeture des sac clip, clipband ou bande.

D/X Ligne d'emballage trancheuse Hi-cap Ligne d'emballage semi-automatique complétant parfaitement la trancheuse D/X Hi-cap entièrement automatique



Le pain est coupé avec le système de tranchage croisé, unique et éprouvé de Daub qui coupe le pain sous un angle avec une course plus longue des lames assurant un tranchage plus rapide (même pour le pain frais) et une grande durabilité des lames.



Les trancheuses à pain de Daub sont réputées pour leur grande productivité et leurs résultats de tranchage précis pour tous types de pain, y compris les pains à croûte dure, les pains de seigle foncés et les pains tendres aux fruits.

- Ligne d'emballage semi-automatique avec système de fermeture des sacs combinée à la Trancheuse D/X Hi-cap
- L'unité complète inclut une trancheuse à pain, une table souffleuse à sacs et un tapis horizontal avec un système de fermeture des sacs
- Le tapis peut être installé à gauche ou à droite de la trancheuse à pain
- Fermeture des sac clip, clipband ou bande
- La capacité max. est de 2.400 pains par heure
- Une empreinte au sol d'un peu plus de 4m2 pour l'unité complète avec la trancheuse à pain
- Équipée de série de roulettes pivotantes verrouillables pour un positionnement sans effort
- Brosse à rouleaux pour lisser le sac avant la fermeture
- Rouleau récepteur simple pour bande de fermeture
- La trancheuse à pain et la ligne d'emballage peuvent être utilisées séparément
- Disponible en configuration U ou Z

Options

- Imprimante de date

D/X Ligne d'emballage trancheuse Hi-cap - fermeture clip. Puissance 2,0 kW, courant monophasé* 0,6 kW, courant monophasé**, poids net 960 kg. LxPxH 200 x 260 x 190 cm

D/X Ligne d'emballage trancheuse Hi-cap - fermeture clipband. Puissance 2,0 kW, courant monophasé* 0,6 kW, courant monophasé**, poids net 1040 kg. LxPxH 200 x 260 x 157 cm

* D/ Trancheuse D/X Hi-cap, ** Bande transporteuse avec fermeture de sac



D/ Verpackungslinie Cross Slicer Hi-cap

Hochleistungsschneide- und -verpackungslösung für (halb)industrielle Bäckereien

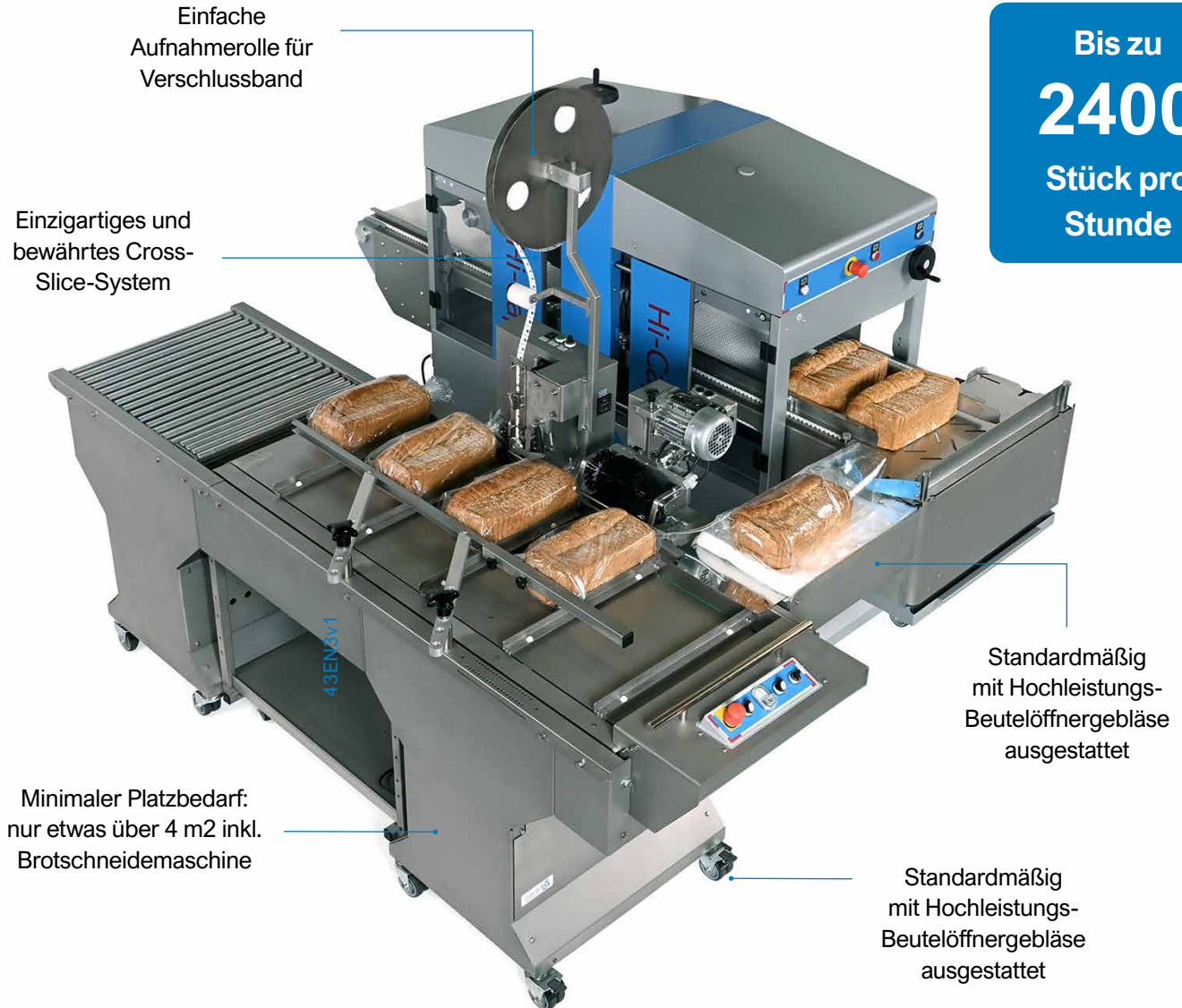

Bürstenwalz zum Glattstreichen des Beutels vor dem Verschließen.



Nach dem Schneiden des Brots öffnet der Beutelloffner den Plastikbeutel automatisch.



Beuterverschluss mit Clip, Clipband oder Klebeband.

D/ Verpackungslinie Cross Slicer Hi-cap Halbautomatische Verpackungslinie als perfekte Ergänzung zum vollautomatischen D/ Cross Slicer Hi-cap

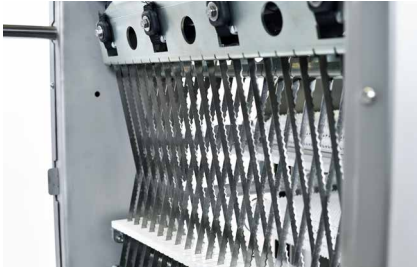

Dank des bewährten Cross-Slicer-Systems von Daub, bei der das Brot von kreuzweise angeordneten Messern mit einem längere Hub geschnitten wird, ergibt sich ein schnellerer Schneidvorgang (selbst bei frischem Brot) und eine längere Standzeit der Messer



Brot Schneidemaschinen von Daub sind bekannt für ihre hohe Produktivität und ein akkurates Schneidergebnis für alle Arten von Brot, zum Beispiel auch für Brote mit einer harten Kruste, dunkles Roggenbrot oder weiches Fruchtbrot.

- Halbautomatische Verpackungslinie mit Beutelschließer in Kombination mit einer D/ Cross Slicer Hi-cap Schneidemaschine
- Die komplette Einheit besteht aus der Brotschneidemaschine, einem Beutelöffnertisch und einem horizontalen Förderband mit Beutelschließer
- Förderband kann links oder rechts von der Brotschneidemaschine angeordnet werden
- Beutelverschluss mit Clip, Clipband oder Klebeband.
- Max. Produktionskapazität: 2.400 Brote pro Stunde
- Minimaler Platzbedarf: nur etwas über 4 m² inkl. Brotschneidemaschine
- Serienmäßig mit gebremsten Lenkrollen ausgestattet und somit leicht zu bewegen
- Bürstenwalz zum Glattstreichen des Beutels vor dem Verschließen
- Einfache Aufnahmerolle für Verschlussband
- Brotschneidemaschine und Verpackungslinie können separat verwendet werden
- Erhältlich in U oder Z Aufstellung

Optionen

- Datumdrucker

D/ Verpackungslinie Cross Slicer Hi-cap - Beutelverschluss Clip.
Leistung 2,0 kW, einphasig* 0,6 kW einphasig**, Nettogewicht 960 kg. BxTxH 200 x 260 x 190 cm

D/ Verpackungslinie Cross Slicer Hi-cap - Beutelverschluss Clipband.
Leistung 2,0 kW, einphasig* 0,6 kW einphasig**, Nettogewicht 1040 kg. BxTxH 200 x 260 x 157 cm

*D/ Cross Slicer Hi-cap Schneidemaschine, **Förderband mit Beutelverschluss



D/ Línea de empaquetado Cross Slicer Hi-cap

Solución de rebanado y envasado de gran capacidad para panaderías (semi-)industriales

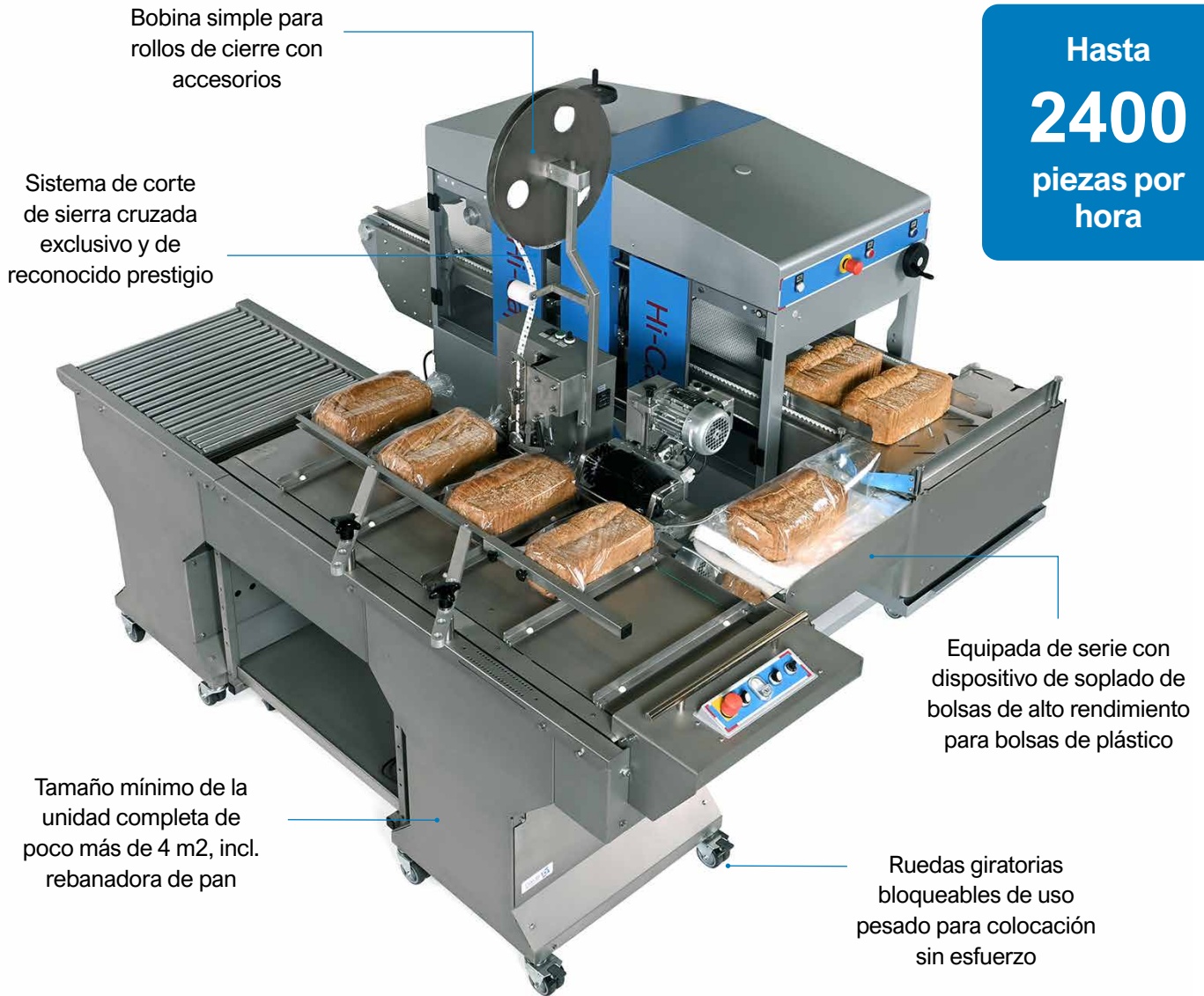

Rodillo de cepillado para alisar el saco antes de cerrarlo.



Después de cortar el pan en rebanadas, un dispositivo soplador de bolsas abrirá automáticamente la bolsa de plástico.



Cierre de bolsa con clip, clipband o cinta

D/ Línea de empaquetado Cross Slicer Hi-cap Línea de empaquetado semiautomática que complementa a la perfección la D/ Cross Slicer Hi-cap totalmente automática



El pan se corta con el sistema de corte de sierra cruzada exclusivo y de reconocido prestigio de Daub que corta el pan a un determinado ángulo con un recorrido más largo de las cuchillas, lo que proporciona un rebanado más rápido (incluso de pan fresco) y una larga vida útil de las cuchillas.



Las rebanadoras de pan de Daub son famosas por su elevada productividad y los precisos resultados de rebanado para todo tipo de pan, incl. pan de corteza dura, centeno negro o pan de frutas blando.

- Línea de empaquetado semiautomática con sistema de cierre de bolsas en combinación con una rebanadora D/ Cross Slicer Hi-cap
- La unidad completa consta de una rebanadora de pan, mesa de soplado de bolsas y línea transportadora horizontal con sistema de cierre de bolsas
- La línea transportadora se puede colocar tanto en el lado derecho como izquierdo de la rebanadora de pan
- Cierre de bolsa con clip, clipband o cinta
- La capacidad máx. es de 2400 panes por hora
- Tamaño mínimo de la unidad completa de poco más de 4 m², incl. rebanadora de pan
- Equipada de serie con ruedas giratorias bloqueables para una colocación sin esfuerzo
- Rodillo de cepillado para alisar el saco antes de cerrarlo
- Bobina simple para rollos de cierre con accesorios
- La rebanadora de pan y la línea transportadora se pueden usar por separado
- Disponible en configuración U o Z

Opciones

- Impresora de fecha

D/ Línea de empaquetado Cross Slicer Hi-cap - cierre clip.
Potencia 2,0 kW, monofásica*, 0,6 kW monofásica**, peso neto 960 kg.
An x Pr x Al 200 x 260 x 190 cm

D/ Línea de empaquetado Cross Slicer Hi-cap - cierre clipband.
Potencia 2,0 kW, monofásica*, 0,6 kW monofásica**, peso neto 1040 kg.
An x Pr x Al 200 x 260 x 157 cm

*Rebanadora D/ Cross Slicer Hi-cap, **Cinta transportadora con cierre de bolsa



D/ Упаковочной линией Cross Slicer Hi-cap

Высокопроизводительное решение для нарезки и упаковки хлеба для полупромышленных пекарен

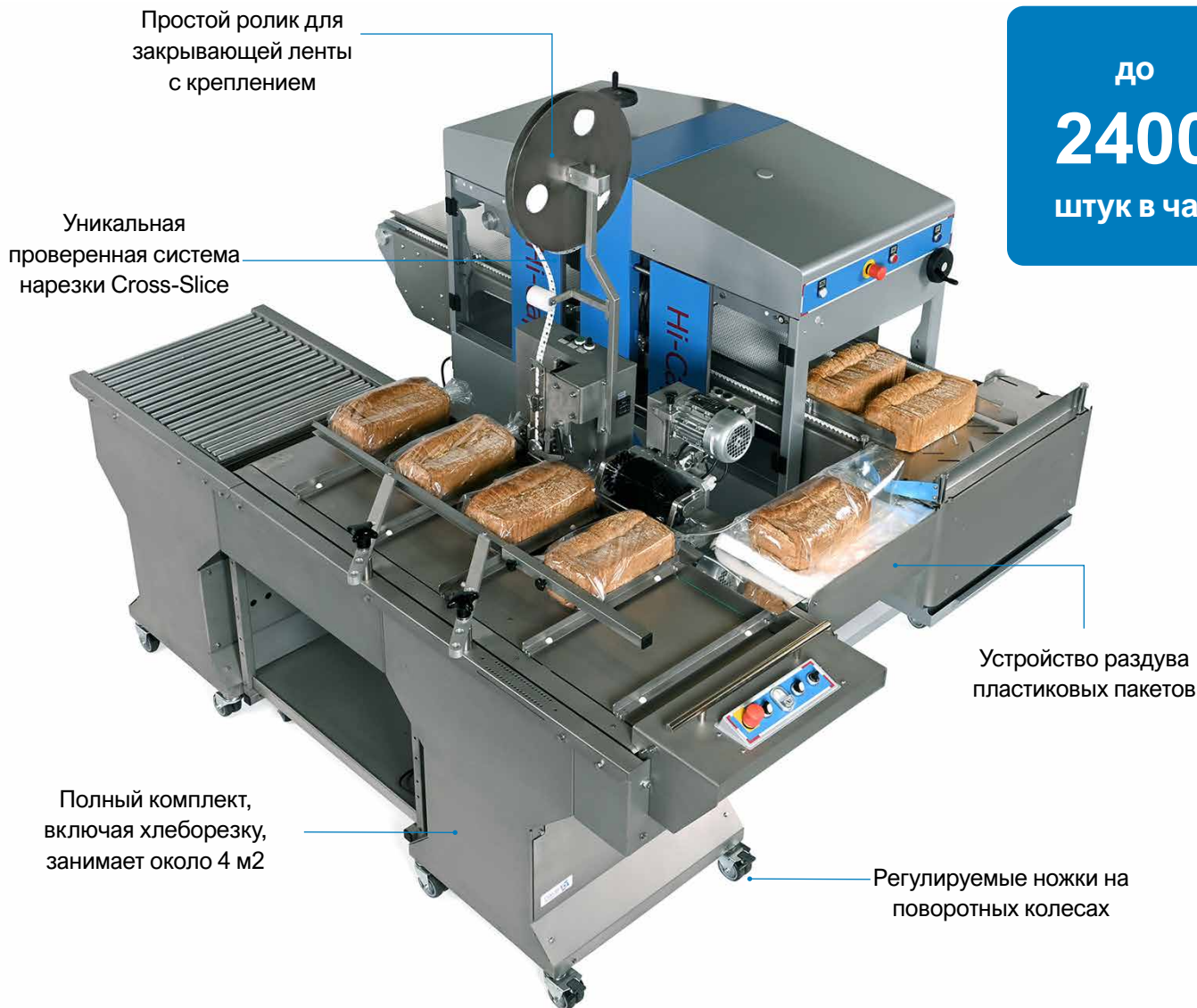

Щеточные валики для разглаживания пакета перед закрытием.



После нарезки хлеба устройство раздува пакетов автоматически открывает пластиковый пакет.



Система закрытия пакетов с хомутом, зажимом или скотч.

D/ Упаковочной линией Cross Slicer Hi-cap Полуавтоматическая упаковочная линия прекрасно дополняет автоматическую хлеборезку D/ Cross Slicer Hi-cap

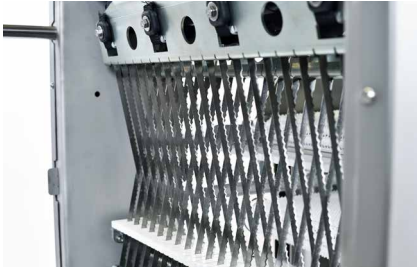

Уникальная проверенная система Cross slice от Daub обеспечивает нарезку хлеба под углом с более длинным ходом лезвий, что позволяет нарезать быстрее (даже самый свежий хлеб) и продлевает срок службы ножей.



Хлеборезки Daub отличаются своей высокой производительностью и точностью нарезки всех типов хлеба, включая хлеб с твердой коркой, темный ржаной хлеб и фруктовый хлеб.

- Полуавтоматическая упаковочная линия с системой закрытия пакетов вместе с хлеборезкой D/ Cross Slicer Hi-cap
- Полный комплект включает хлеборезку, устройство раздува пакетов и горизонтальный конвейер с системой закрытия пакетов
- Конвейер можно разместить как с правой, так и с левой стороны от хлеборезки
- Система закрытия пакетов с хомутом, зажимом или скотч
- Макс. производительность - 2400 буханок в час
- Полный комплект, включая хлеборезку, занимает около 4 м2
- Упаковочная линия оснащена блокируемыми поворотными колесами для легкого позиционирования
- Щеточные валики для разглаживания пакета перед закрытием
- Простой ролик для закрывающей ленты с креплением
- Резательное и упаковочное оборудование могут работать отдельно
- Возможны U или Z образные конфигурации оборудования по исполнению

Опции

- дата принтер

D/ упаковочной линией Cross Slicer Hi-cap с хомутом.

Мощность 2,0 кВт, 1-фазный*, 0,6 кВт, 1-фазный**, вес нетто 960 кг.
Габариты Ширина x глубина x высота 200 x 260 x 190 см

D/ упаковочной линией Cross Slicer Hi-cap с скотч.

Мощность 2,0 кВт, 1-фазный*, 0,6 кВт, 1-фазный**, вес нетто 1040 кг.
Габариты Ширина x глубина x высота 200 x 260 x 157 см

* Хлеборезка D/ Cross Slicer Hi-cap, ** конвейерная лента с доводчиком мешка

